

rev. 1,0

ISTRUZIONI DI MONTAGGIO

SERIE DOCCIA-FLAT

Modello a rullini vetro/vetro
Vetro 8 mm

DCCFLAT009



EN 14428



LOGLI
MASSIMO
SAINT-GOBAIN



SERIE DOCCIA-FLAT

Modello a rullini vetro/vetro - Vetro 8 mm

DCCFLAT009

Composizione kit



INDICAZIONI GENERALI

- Si richiede l'impiego esclusivo di vetro di sicurezza (monolitico temprato o stratificato)
- Non installare il prodotto in ambienti caratterizzati dalla presenza di agenti chimici aggressivi (piscine, saune, atmosfera marina, ...).
- Non movimentare le ante ad una velocità superiore a quella del passo d'uomo.
- Non movimentare le ante con forza eccessiva. Installare e regolare correttamente i fine corsa forniti in dotazione.

USO CORRETTO E CONSENTITO

- È possibile installare il prodotto esclusivamente in ambienti interni, protetto da umidità e agenti atmosferici (sole, vento, inquinamento, ...)
- L'uso consentito riguarda l'apertura e la chiusura manuale e a velocità di passo d'uomo di uno o più pannelli scorrevoli in vetro all'interno di un vano porta.

REQUISITI DEI PANNELLI IN VETRO E DEGLI ANCORANTI

- La struttura alla quale il prodotto viene ancorato deve essere in grado di sopportare carichi permanenti ed avere una linearità geometrica adeguata (max 2mm di dislivello ogni 1000mm).
- Gli ancoranti devono essere correttamente selezionati in base al tipo di struttura e al peso delle parti sospese del prodotto (pannelli in vetro inclusi).
- Si richiede l'impiego esclusivo di vetro di sicurezza (monolitico temprato o stratificato).
- Non utilizzare mai pannelli non integri o comunque danneggiati.
- Durante le fasi di regolazione accertarsi che il vetro non vada mai a contatto con parti potenzialmente pericolose per la sua integrità (parti metalliche, muratura, ...).
- Non oltrepassare mai le adeguate coppie di serraggio; un serraggio troppo spinto non corrisponde ad un miglior serraggio e può arrecare danni permanenti al prodotto, alla struttura di ancoraggio e ai pannelli in vetro.

ISTRUZIONI PER LA MANUTENZIONE E LA PULIZIA

- Sostituire immediatamente le parti danneggiate e/o usurate.
- Prima dell'installazione sgrassare sempre le zone dei pannelli in vetro su cui agiranno direttamente gli elementi di serraggio (rulli).
- Utilizzare detergenti non aggressivi e non untuosi per la pulizia ordinaria.
- Controllare periodicamente, ad intervalli regolari il livello di usura dei componenti e la corretta funzionalità del prodotto.
- Utilizzare soltanto parti di ricambio originali.

ISTRUZIONI PER LA SICUREZZA

- L'installazione richiede la presenza contemporanea di due operatori.
- Indossare gli opportuni dispositivi di protezione individuale con particolare riferimento a guanti, scarpe ed occhiali protettivi.
- Soltanto operatori qualificati ed opportunamente formati possono eseguire l'installazione e la messa in servizio del prodotto.
- Evitare sempre e comunque il contatto diretto tra vetro e metallo.



FINE VITA

- La procedura di smontaggio del prodotto deve essere eseguita da due operatori.
- Indossare gli opportuni dispositivi di protezione individuale con particolare riferimento a guanti, scarpe ed occhiali protettivi.
- Soltanto operatori qualificati ed opportunamente formati possono eseguire lo smontaggio del prodotto.

La rottamazione del prodotto deve essere eseguita in conformità alle normative nazionali vigenti in materia di rifiuti e di tutela dell'ambiente. In particolare, attenersi alle seguenti prescrizioni:

- parti in plastica, gomma e similari vanno inviate ad un centro autorizzato;
- parti in alluminio, ferro e materiali metallici in genere, vanno inviate ad un centro di rottamazione autorizzato;
- parti in vetro vanno inviate ad un centro di rottamazione autorizzato.



Attenzione: leggere attentamente le istruzioni

Al fine di ridurre il rischio di infortuni, gli operatori che, installano e/o mantengono questo prodotto **DEVONO** leggere e comprendere le presenti indicazioni e istruzioni.

NON CESTINARE
CONSEGNARE ALL'UTENTE

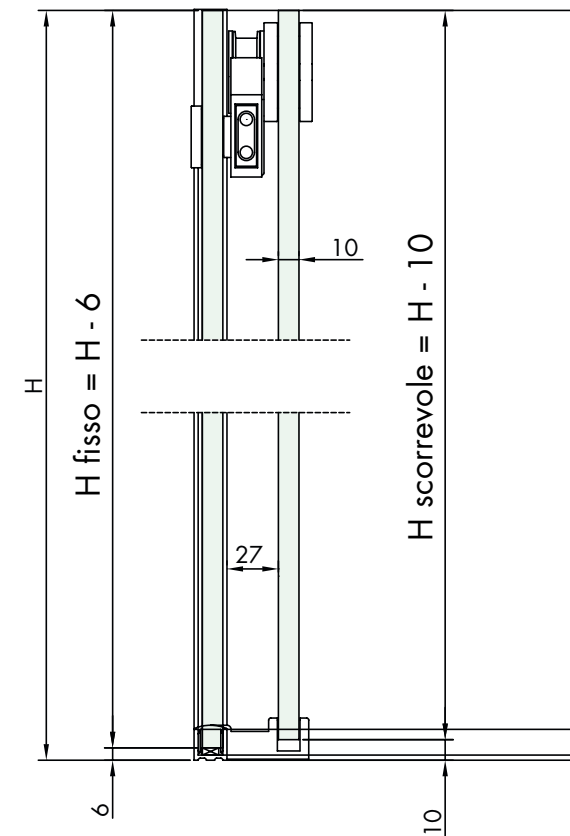
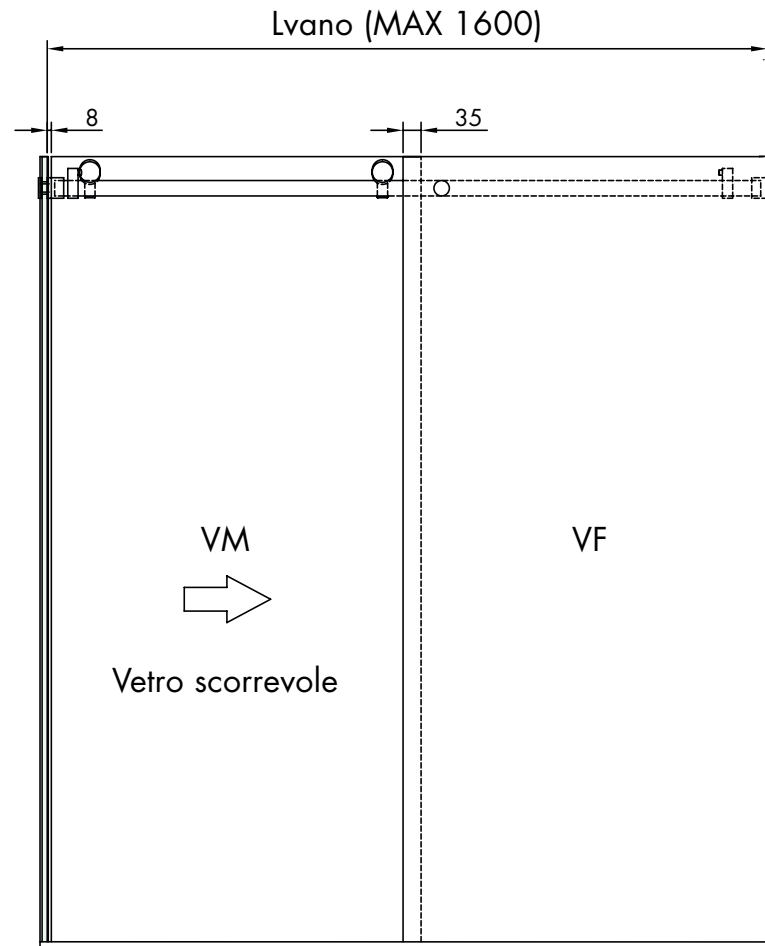

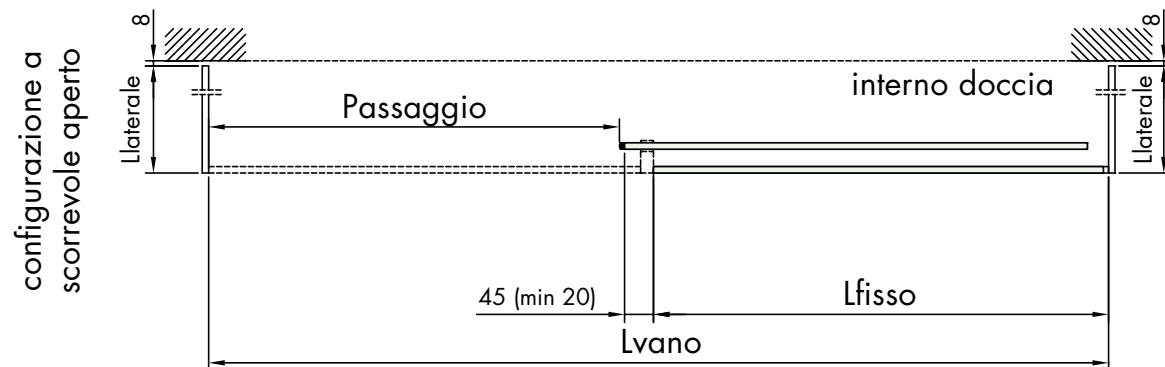
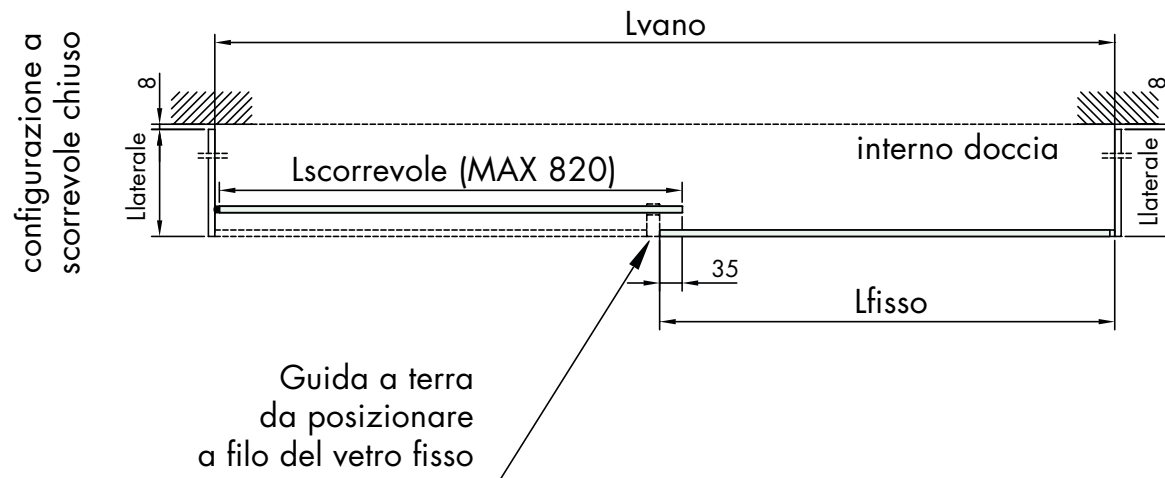

DIMENSIONAMENTO VETRI

- 1) rilevare la misura Lvano
- 2) $L_{scorrevole} = (L_{vano} + 40) / 2$
- 3) $H_{scorrevole} = H - 10$
- 4) $L_{fisso} = L_{scorrevole} - 20$
- 5) $H_{fisso} = H - 6$
- 6) $Passaggio = (L_{vano} - 120) / 2$

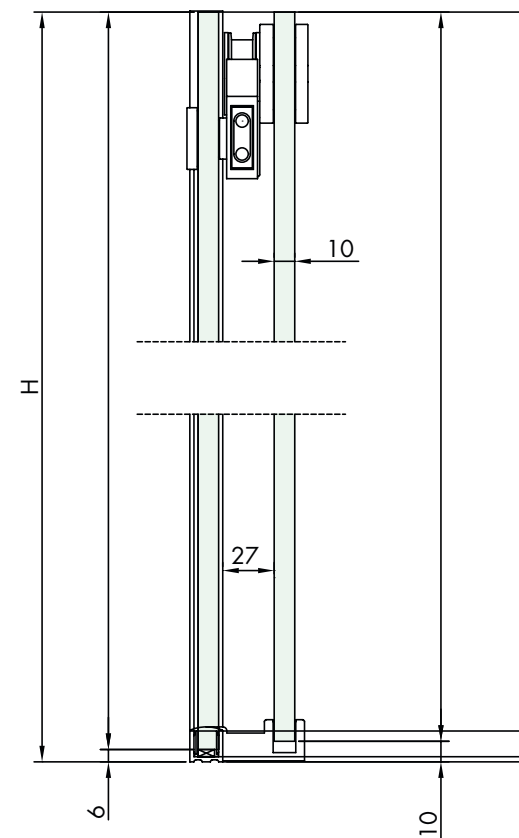
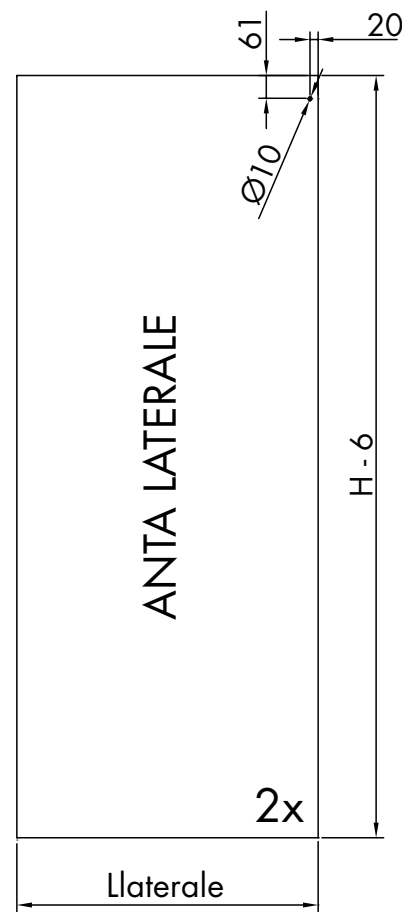
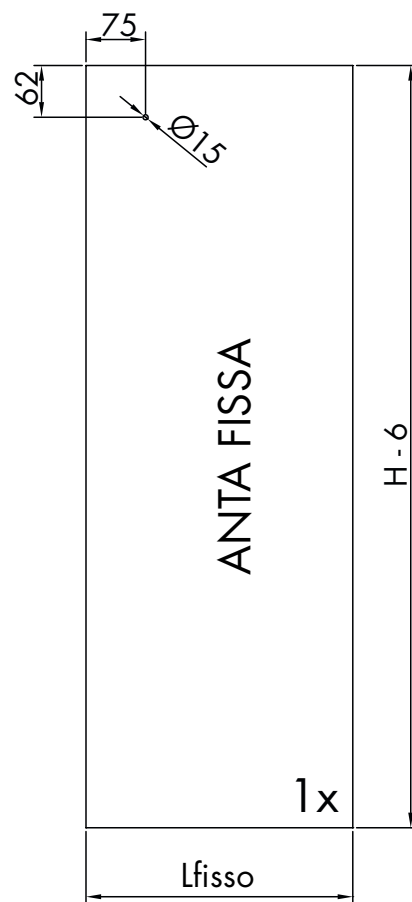
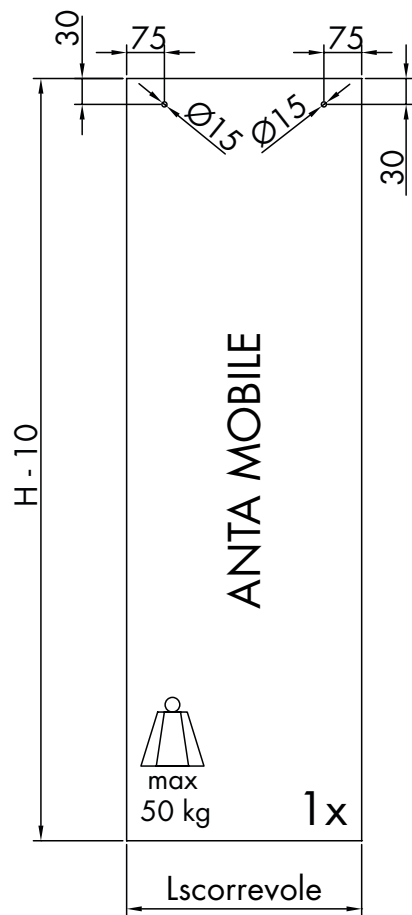

Preparazione profili

1. Misurare la lunghezza del vano L_{vano} .
2. Apporre segno di demarcazione sui profili per il taglio a misura alle distanze riportate sotto.
3. Tagliare i profili a misura utilizzando appositi strumenti per il taglio ed opportuni dispositivi di protezione individuale. Prestare attenzione a non piegare i profili durante il taglio.

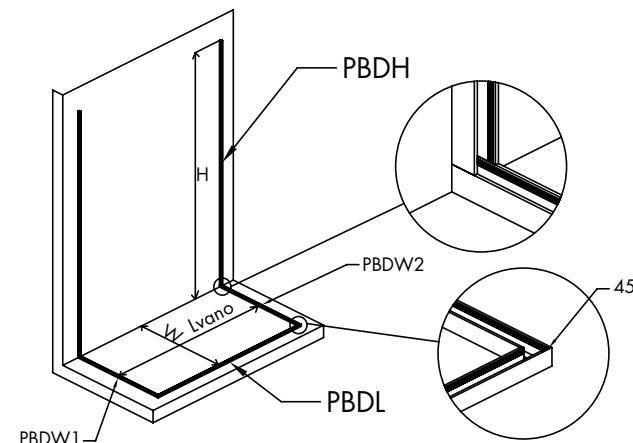
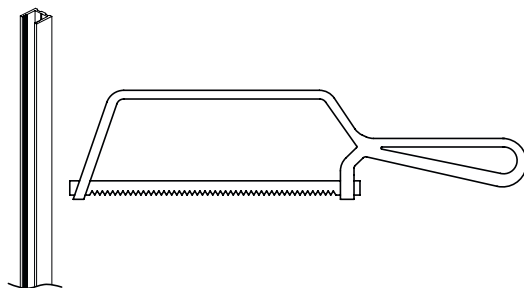

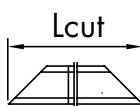

 PBDH (PBD3183) $L_{cut} = H - 12\text{mm}$

 PBDL (PBD3183) $L_{cut} = L_{vano} + 32\text{mm}$

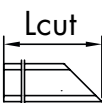

 PBDW1 (PBD3183) $L_{cut} = W + 16\text{mm}$



 PBDW2 (PBD3183) $L_{cut} = W + 16\text{mm}$

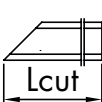

4. Preforare i profili utilizzando l'apposita traccia-guida

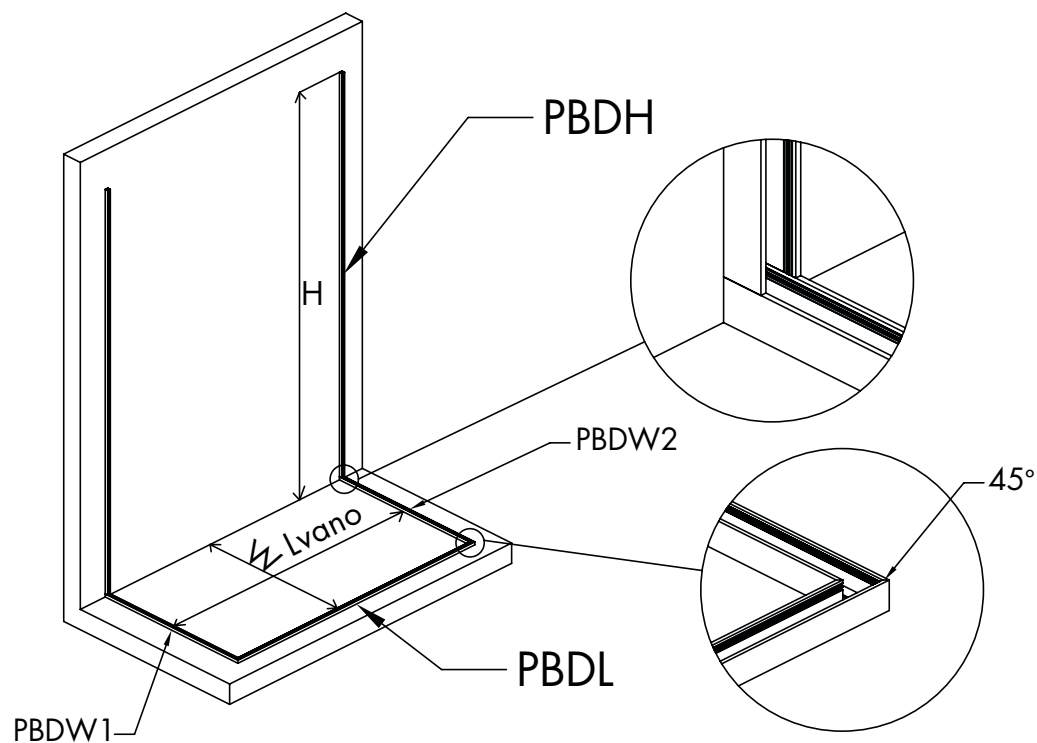
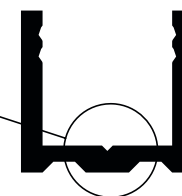

5. Installare i profili a pavimento e a parete.

6. Siliconare i profili alla parete sui lati interni al vano doccia

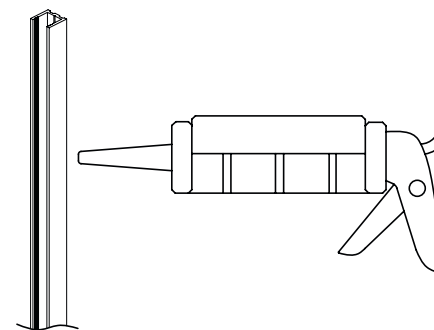

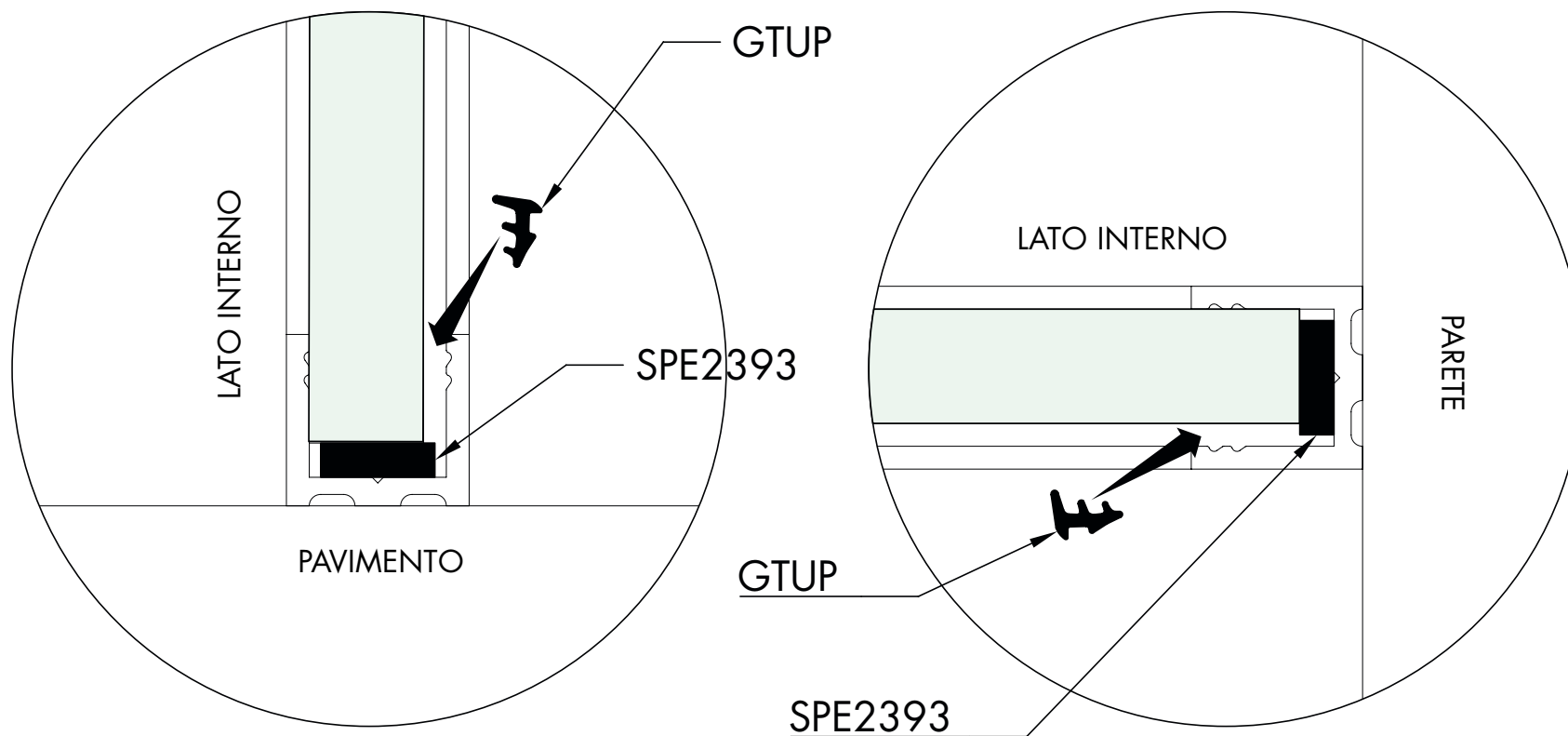

7. Inserire all'interno dei profili gli spessori tipo SPE2393 per distanziare i vetri fissi laterali dal fondo dei profili stessi.
8. Inserire i vetri fissi laterali all'interno dei profili e bloccarli utilizzando guarnizioni tipo GTUP.

Installazione binario

9. Inserire gli accessori sul binario avendo cura di non graffiare lo stesso. Degli accessori GLMFT37 (attacchi a vetro) deve essere inserito sul binario soltanto il canocchiale esterno con il lato con due grani rivolto verso l'alto. Dell'accessorio DCCFT16 non installare le parti mostrate nella figura a fianco.
10. Fissare a parete le piastre degli accessori GLMFT37.
11. Installare il binario serrando i grani presenti sugli accessori GLMFT37

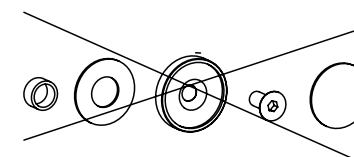

DCCFT16 - parti da non installare

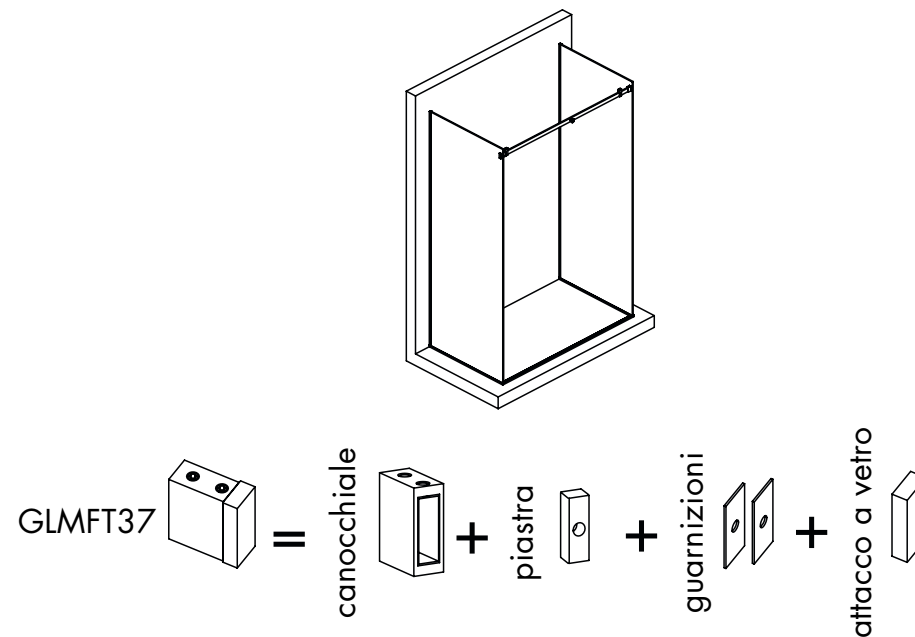
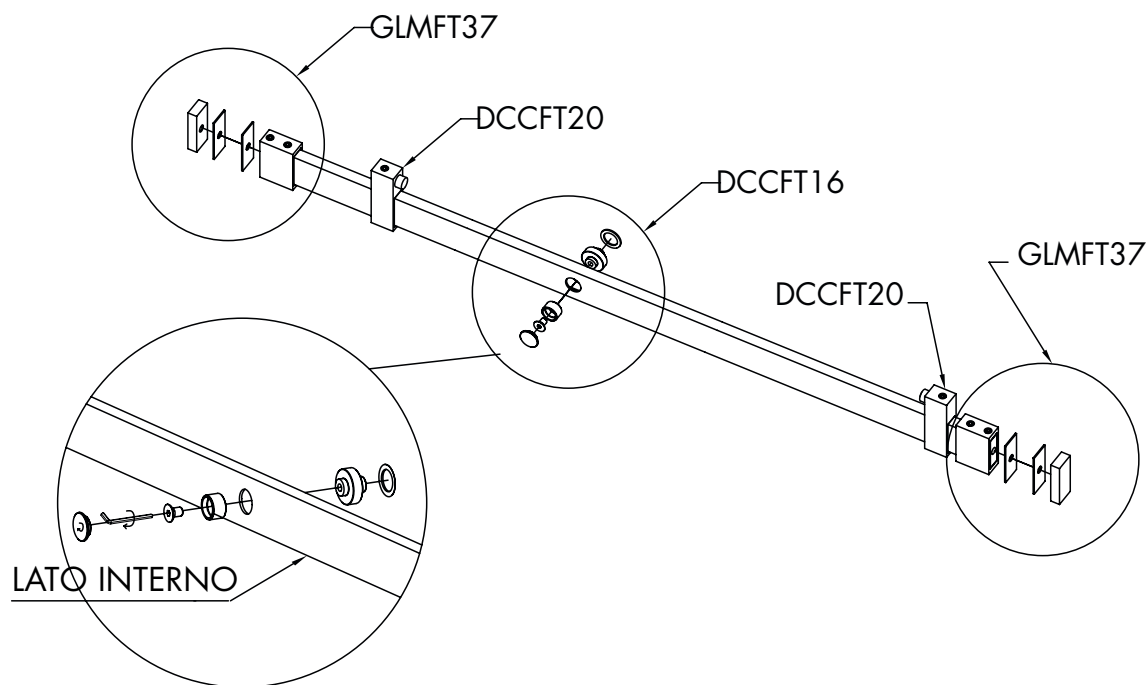

Installazione vetro fisso frontale

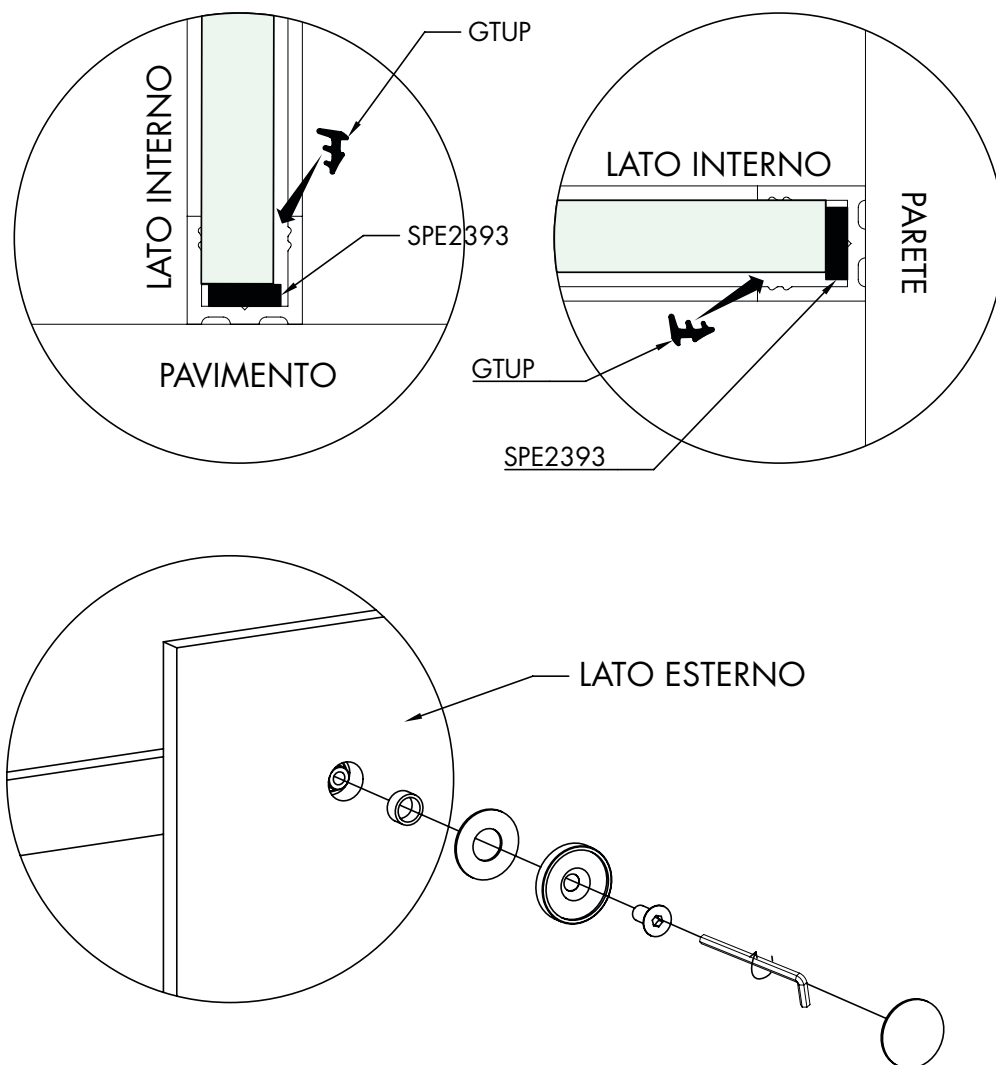

12. Inserire gli spessori all'interno dei profili.
13. Inserire il vetro fisso all'interno dei profili e bloccarlo con le guarnizioni GTUP.
14. Fissare il vetro fisso al binario utilizzando l'accessorio DCCFT16.

NB: Utilizzare spessori tipo SPE2393 per distanziare il vetro fisso dal profilo

Installazione diga e guida a terra

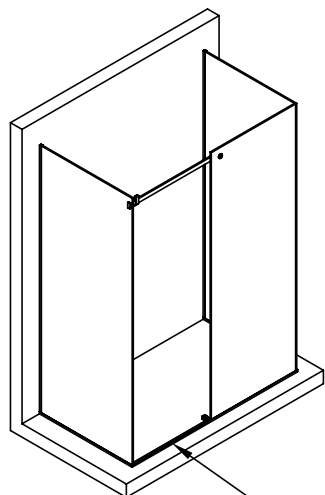

PBDCOVER

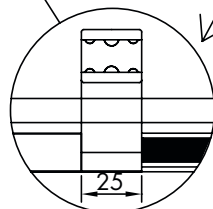
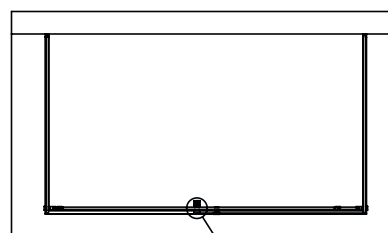
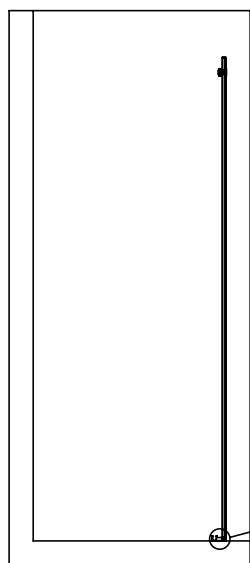

DCC08 / DCC10

15. Fissare la guida a terra DCC08/DCC10 a filo con il vetro fisso utilizzando il sistema a incastro mostrato in figura.
16. Rilevare la misura di taglio del profilo PBD3184
17. Tagliare il profilo utilizzando appositi strumenti per il taglio ed opportuni dispositivi di protezione individuale. Prestare attenzione a non piegare il profilo durante il taglio.
18. Installare il profilo PBD3184 precedentemente tagliato a misura

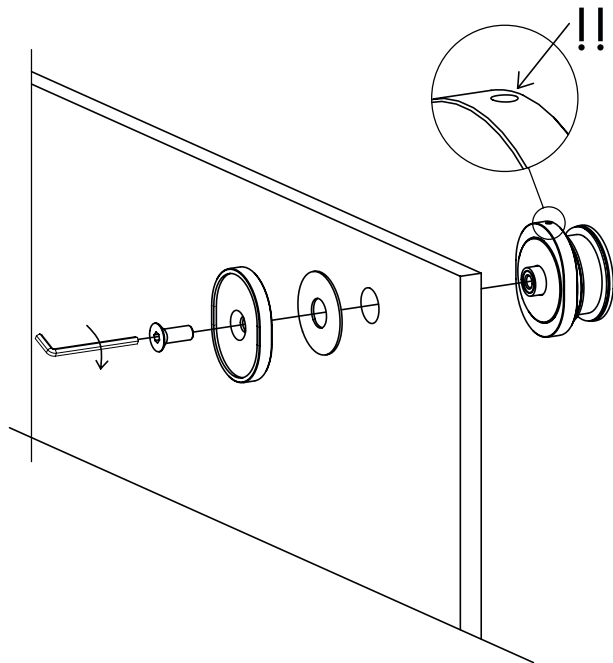

NO!

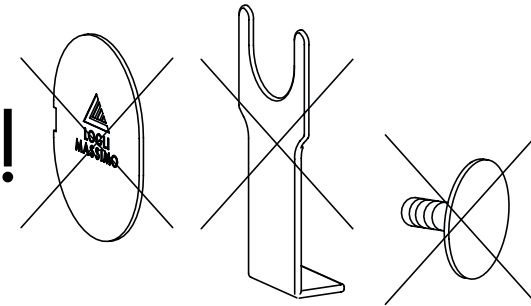

19. Pre-assemblare i rulli di scorrimento sull'anta mobile, come da figura. Prestare attenzione che il foro sul rullo sia sulla parte superiore, come evidenziato.

Non installare i componenti sopra raffigurati!

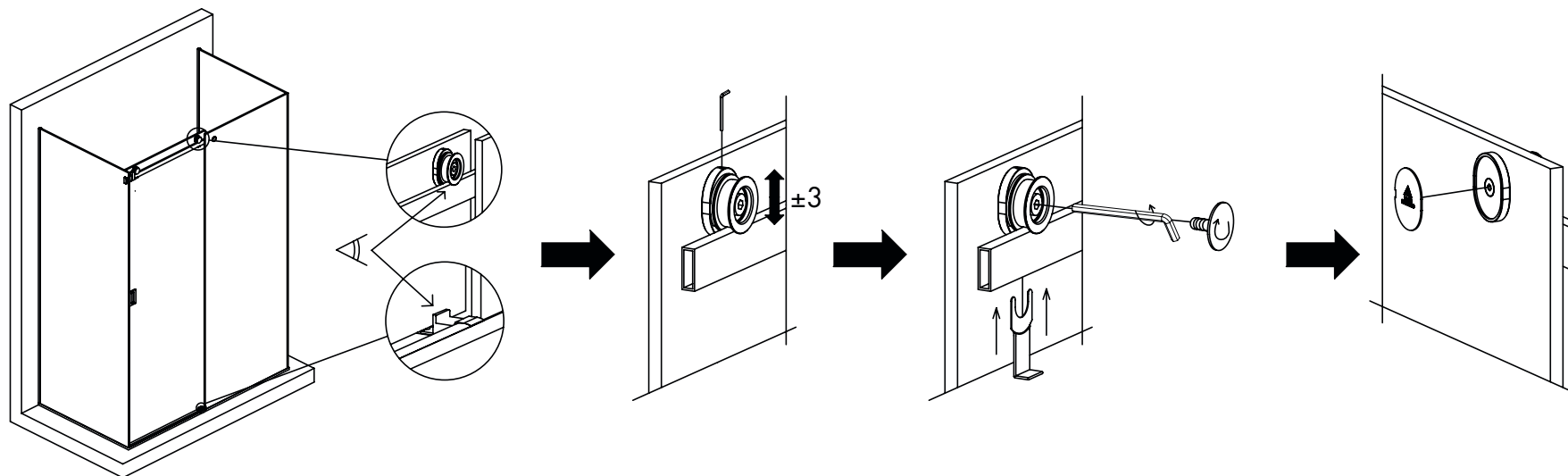

20. Inserire l'anta mobile facendo attenzione che i rulli siano correttamente posizionati rispetto al binario e che il vetro scorra all'interno della guida a terra.

21. Registrare la posizione verticale dei rulli.

22. Serrare i rulli e applicare le cover di finitura.

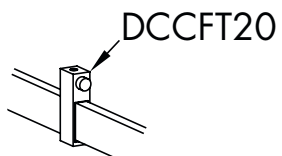

23. Registrare i fine corsa DCCFT20 facendo scorrere l'anta e fissarli al binario per mezzo dell'apposito grano.

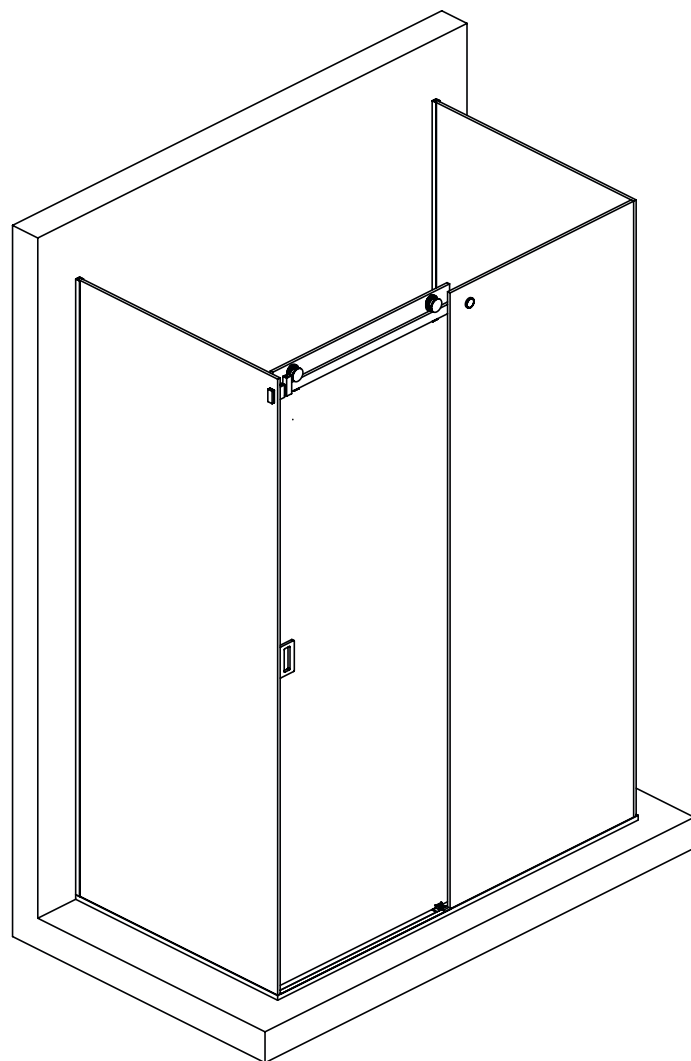

24. Siliconare le fughe interne al vano doccia tra i profili ed il vetro fisso
25. Applicare le guarnizioni GM
26. Applicare le maniglie adesive

